

Single Handle Lavatory Faucet Grifo De Baño Con Una Manija Robinet De Lavabo À Une Manette

Before Your Installation Antes de Instalar Avant l'installation

Check with the local plumbing code requirements before installation.
Antes de la instalación, consulte las exigencias del código local de plomería.

Vérifier les exigences du code de la plomberie qui s'applique avant de procéder à l'installation.

This product is engineered to meet the EPA watersense flow requirements. The flow rate is governed by the aerator. If replacement is ever required, be sure to request watersense compliant lavatory faucet aerator to retain the water conserving faucets of this product.

Este producto se ha hecho para cumplir con las exigencias de caudal Water Sense de la EPA. El caudal está controlado por el aireador. Si es necesario efectuar una sustitución, solicite un aireador del grifo del lavabo que cumpla con el programa WaterSense para mantener los grifos que conservan agua de este producto.

Ce produit a été conçu pour répondre aux exigences de débit du programme Watersense de l'EPA. Le débit est réglé par un aérateur. Si jamais il doit être remplacé, s'assurer de demander un aérateur de robinet de salle de bains conforme au programme Watersense pour continuer d'économiser l'eau.

Check to make sure you have the following parts indicated below:

Verifique que tenga todas las partes indicadas:

Vérifier pour vous assurer que vous possédez les pièces au bas:

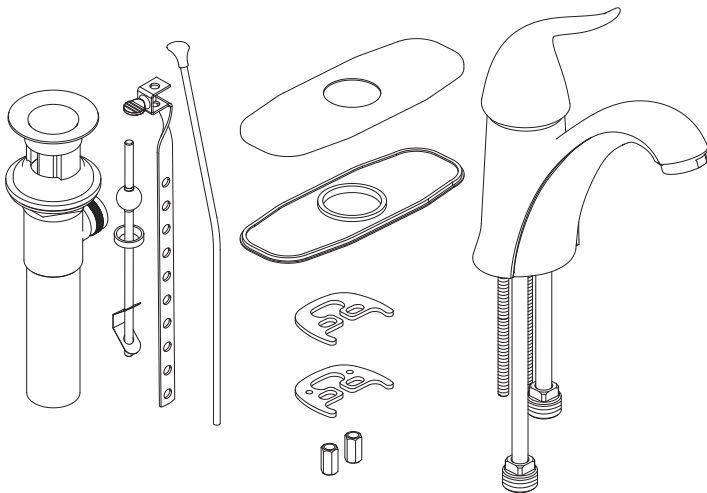

Tools You Will Need Herramientas Necesarias Outils dont vous aurez besoin

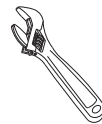

Adjustable wrench

Llave ajustable

Clé à molette



Pipe tape

Cinta selladora para rosca

Ruban pour tuyau

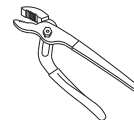

Groove joint plier

Pinzas ajustables

Pince multiprise

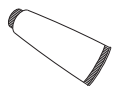

Silicone sealant

Sellador de silicona

Enduit d'étanchéité au silicone

Need Help? Please call our toll-free Customer service line at **1-888-328-2383** or **WWW.DANZE.COM** for additional assistance or service.

Requiere asistencia? Favor llamar a nuestro servicio a clientes sin costo al **1-888-328-2383** o **WWW.DANZE.COM** para asistencia adicional o servicio.

Besoin d'aide? Veuillez communiquer avec notre service à la clientèle au numéro sans frais **1-888-328-2383** ou **WWW.DANZE.COM** pour obtenir du service ou de l'aide additionnels.

Faucet Installation Procedures / Instalación del Grifo / Procédures d'installation du robinet

Danze always recommends that plumbing products be installed by a licensed professional.

Danze aconseja siempre que sea un profesional autorizado quien instale los productos de plomería.

Danze recommande que les articles de plomberie soient toujours installés par un professionnel qualifié.

Shut off main water supply before installation.

Cierre el suministro de agua antes de instalar.

Couper l'alimentation d'eau principale avant l'installation.

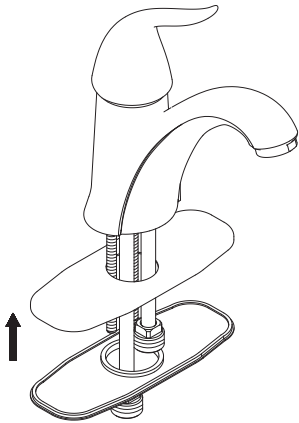

- 1.** A. IF YOU INSTALL WITH OPTIONAL DECK PLATE: Attach plate and gasket to bottom of faucet.
B. IF YOU INSTALL THIS SINGLE HOLE MOUNT WITHOUT DECK PLATE: Go step 3.

A. SI HACE LA INSTALACIÓN CON LA PLACA DE APOYO OPCIONAL: Coloque la placa y el empaque en la parte inferior del grifo.

B. SI DECIDE NO USAR LA PLACA DE APOYO: Pase directamente al paso #3.

A. SI VOUS EFFECTUEZ L'INSTALLATION AVEC L'APPLIQUE FACULTATIVE : Fixer l'applique et le joint au bas du robinet.

B. SI VOUS EFFECTUEZ L'INSTALLATION DE CE ROBINET À MONTAGE SUR UN SEUL TROU SANS L'APPLIQUE : Passer à l'étape 3.

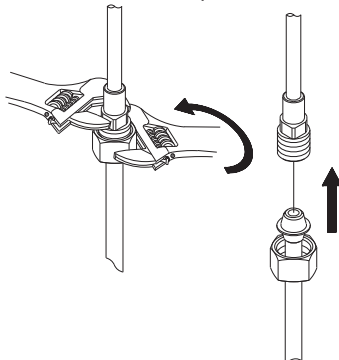

- 4.** Attach water supply hoses or tubes to the faucet. To avoid breaking the copper tube from the faucet, use two wrenches (as shown) to keep from twisting the supply tube from the faucet when you tighten the nut .

Instale en el grifo las mangueras o tubos de suministro de agua. Para evitar dañar el tubo de cobre del grifo, use dos llaves para mantener el tubo derecho al ajustar la tuerca [ver ilustración].

Raccorder les boyaux ou les tuyaux d'alimentation d'eau au robinet. Pour éviter de briser les tuyaux de cuivre provenant du robinet, utiliser deux clés (comme il est montré) afin d'empêcher les tuyaux d'alimentation provenant du robinet de tourner lorsqu'on serre l'écrou.

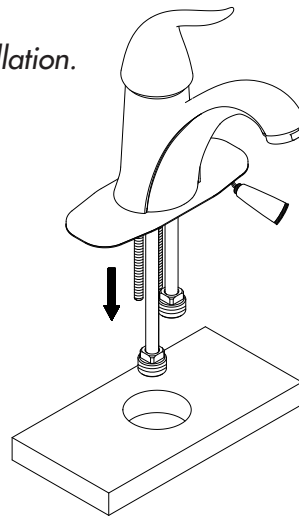

- 2.** Place silicone sealant beneath the plastic gasket and install faucet through center hole.

Ponga la sellador de silicona por debajo del empaque de plástico e instale el grifo por el orificio del centro.

Mettre du enduit d'étanchéité au silicone sous le joint de plastique et installer le robinet dans le trou central.

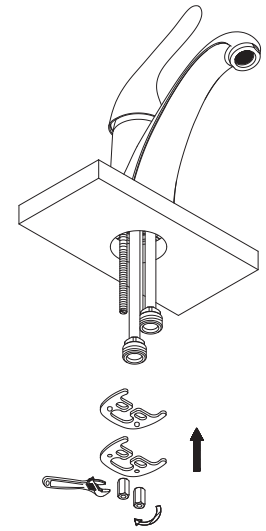

- 3.** From underneath the sink, install the washers and lock nut.

Desde la parte de abajo del fregadero, instale las arandelas y la contratuerca.

En passant par le dessous de l'évier, installer les rondelles et l'écrou de blocage.

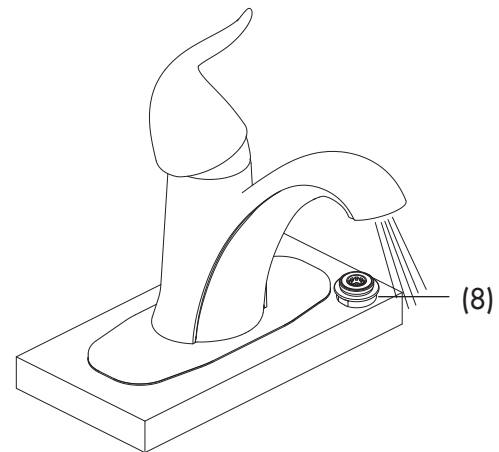

- 5.** After installing faucet, remove aerator (8) and turn on water to remove any left over debris. Re-assemble aerator.

Después de instalar el grifo, remueva el aireador (8) y abra el paso del agua para remover cualquier residuo. Vuelva a armar el aireador.

Après avoir terminé l'installation du robinet, enlever le brise-jet (8), puis ouvrir le robinet pour que l'eau évacue tout débris pouvant se trouver à l'intérieur. Réassembler le brise-jet.

Maintenance Your new faucet is designed for years of trouble-free performance. Keep it looking new by cleaning it periodically with a soft cloth. Avoid abrasive cleaners, steel wool and harsh chemicals as these will dull the finish and void your warranty.

Pop-Up Drain Installation / Instalación del Desagüe Levadizo / Installation de la vidange mécanique

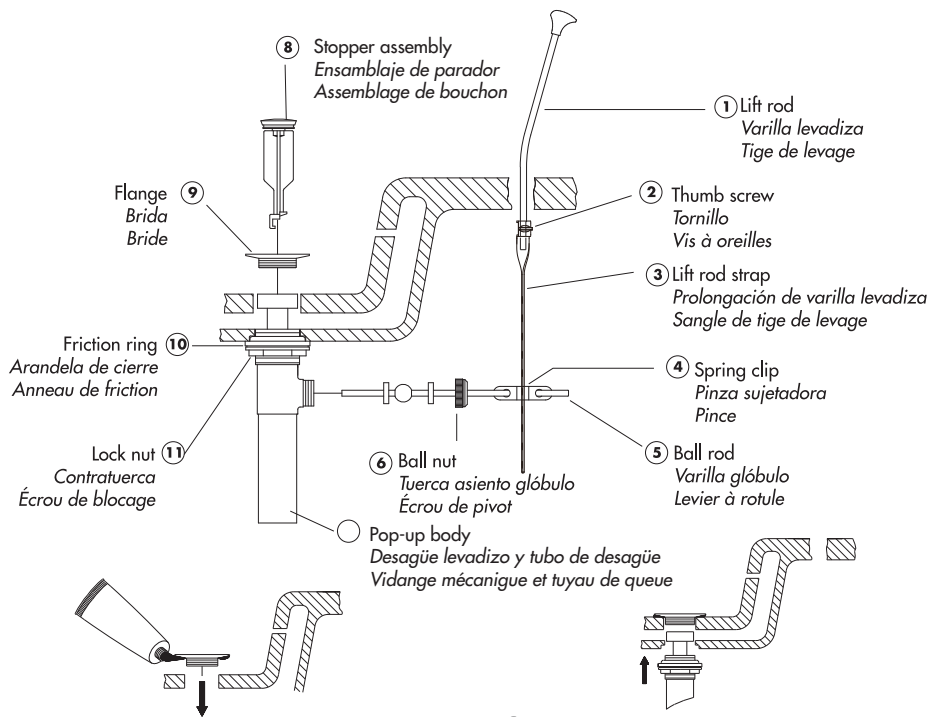

- 2.** Place a ring of silicone sealant around drain opening of sink.

Aplique silicona alrededor de la boca de drenaje en el lavamanos.

Mettez de l'enduit d'étanchéité au silicone autour de l'ouverture du drain du lavabo.

- 3.** Insert threaded end of drain body up through drain hole and attach flange (9) to body.

Introduzca el extremo roscado del tubo del desagüe por el orificio en el lavabo y fije la brida (9) al tubo.

Insérer l'extrémité filetée du corps du drain dans l'orifice de drain et fixer la bride (9) au corps.

- 5.** Insert stopper assembly (8) into drain. Insert ball rod (5) into rod port and into hole at bottom of stopper assembly.

Introduzca el obturador en el ensamblaje de parador (8). Introduzca la varilla glóbulo (5) en la abertura lateral del tubo del ensamblaje de parador y en el hoyo al fondo del obturador.

Insérer l'assemblage de bouchon (8) dans le drain. Insérer le levier à rotule (5) dans l'orifice de levier et dans le trou au bas du assemblage de bouchon.

- 6.** Place one end of spring clip (4) on end of ball rod (5). Pass the tip of the rod through the hole in the lift rod strap (3) and then through the hole on the other end of the spring clip (4).

Coloque un extremo de la pinza sujetadora (4) en el extremo de la varilla glóbulo (5). Pase la varilla por un hoyo en la prolongación de la varilla levadiza (3) y entonces por el otro hoyo en la pinza sujetadora (4).

Mettez une extrémité de la pince (4) au bout du levier à rotule (5). Insérer la sangle de tige de levage (3) dans l'orifice de la pince (4).

- 1.** Remove old drain assembly. Clean all sink surfaces to remove old putty and dirt before installing new drain.

Remueva el ensamblaje del desagüe en uso. Antes de colocar el nuevo desagüe limpie el fregadero para remover la suciedad y residuos de material.

Enlever le vieux drain. Nettoyer toutes les surfaces de l'évier pour enlever le vieux mastic et la saleté avant d'installer un nouveau drain.

- 4.** Thread lock nut (11) from underside of sink until rubber washer sits securely inside opening of sink. Tighten lock nut.

Enrosque la contratuerca (11) por debajo del lavabo hasta que el empaque de caucho se asegure dentro del orificio del lavabo. Apriete la contratuerca.

Visser l'écrou de blocage (11) en dessous du lavabo jusqu'à ce que la rondelle de caoutchouc soit solidement placée à l'intérieur de l'ouverture du lavabo. Serrer l'écrou de blocage.

- 7.** Insert bottom of lift rod (1) into hole at top of lift rod strap (3). Tighten with thumb screw (2).

Inserte el extremo inferior de la varilla levadiza (1) en el orificio en el extremo superior de la prolongación de la varilla levadiza (3). Apriete con el tornillo (2).

Insérer la partie inférieure de la tige de levage (1) dans l'orifice sur le dessus de la sangle de tige de levage (3). Serrer à l'aide de la vis à oreilles (2).

Mantenimiento Su grifo nuevo está diseñado para brindar años de servicio sin problemas. Mantenga su apariencia nueva limpiándolo periódicamente con un paño suave. Evite limpiadores abrasivos, estropajo de acero y químicos cáusticos porque deslustrarán el acabado y anularán la garantía.

Entretien Votre nouveau robinet est conçu pour fonctionner sans problème, des années durant. Le nettoyer périodiquement avec un chiffon doux pour qu'il conserve la même apparence qu'à l'état neuf. Éviter les nettoyeurs abrasifs, la laine d'acier et les produits chimiques forts puisqu'ils endommageront le fini et rendront votre garantie nulle.

Trouble-Shooting / Guía de Solucionar Problemas / Dépannage

If you've followed the instructions carefully and your faucet still does not work properly, take these corrective steps.

Si usted ha seguido las instrucciones cuidadosamente y su grifo todavía no funciona correctamente, sigue estos pasos correctivos.

Si vous avez suivi attentivement les instructions et que votre robinet ne fonctionne toujours pas correctement, apporter les correctifs suivants.

Problem/Problema/Problème	Cause/Causa/Cause	Action/Solución/Correctif
Leaks underneath handle.	Adjusting ring (5) or cap (4) has come loose.	Remove handle and tighten adjusting ring (5) or cap (4).
Goteo debajo de la manija.	Anillo de ajuste (5) o tapón (4) se ha aflojado.	Quite la manija y apriete el anillo de ajuste (5) o tapón (4).
Fuites sous la manette.	La bague de réglage (5) ou le capuchon (4) est desserré.	Enlever la manette et serrer la bague de réglage (5) ou le capuchon (4).
Aerator (8) leaks or has an inconsistent water flow pattern.	Aerator (8) is dirty or misfitted.	Unscrew the aerator (8) to check rubber packing or replace the aerator.
El aireador (8) gotea o el chorro de agua está irregular.	El aireador (8) está sucio o mal puesto.	Destornille el aireador (8) para chequear el empaque de caucho o reemplace el aireador.
Le brise-jet (8) fuit ou la diffusion des jets qui s'en écoulent n'est pas uniforme.	Le brise-jet (8) est mal ajusté ou sale.	Dévisser le brise-jet (8) pour vérifier le joint en caoutchouc ou remplacer le brise-jet.

Replacement Parts / Repuestos / Pièces de rechange

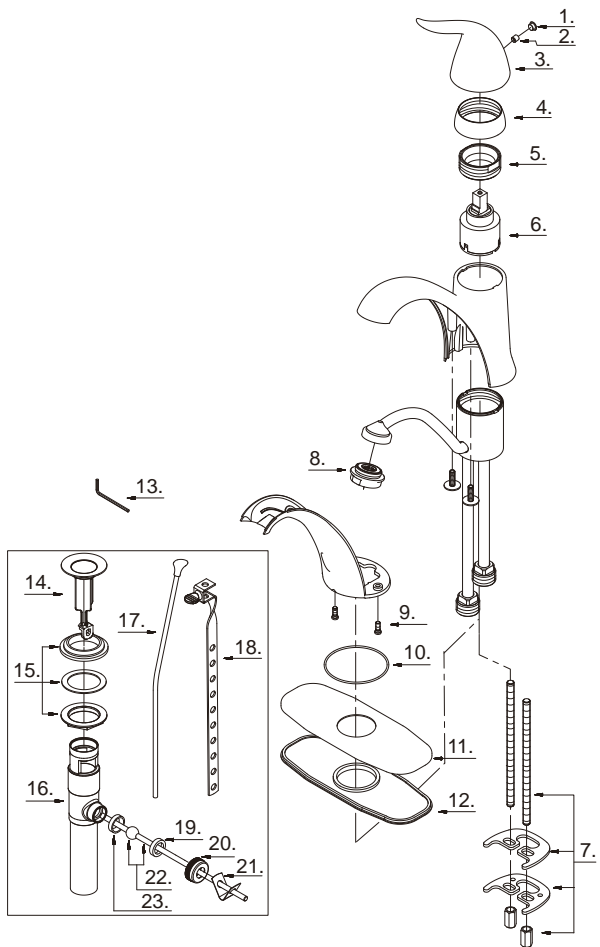

D223121 (V2)

- | | | |
|------|---|-------------|
| 1. | Handle Insert/Tapa de manijas/Pièce rapportée pour manettes | A028046M |
| 2. | Screw (M5 * 5mm L)/Tornillo (M5 * 5mm L)/Vis (M5 * 5mm L) | A008003 |
| 3°. | Metal Handle/Manija metálicas/Manette en métal | A069652 |
| 4°. | Cap/Tapón/Capuchon | A103258 |
| 5. | Adjusting Ring/Anillo de ajuste/Bague de réglage | A104235 |
| 6. | Ceramic Disc Cartridge/Cartucho de disco cerámico/
Cartouche à disque en céramique | A507348N |
| 7. | Mounting Hardware Assembly/
Ensamblaje de ferreteria de montaje/
Assemblage du matériel de fixation | A663107 |
| 8°. | Aerator/Aireador/Brise-jet | A500978N-51 |
| 9. | Screw (M4 * 12mm L)/Tornillo (M4 * 12mm L)/Vis (M4 * 12mm L) | A008774 |
| 10. | O-Ring (Ø2-1/8" ID * Ø2-1/4" OD)/
Empaque circular (Ø2-1/8 pulg. ID * Ø2-1/4 pulg. OD)/
Joint torique (Ø2-1/8 po ID * Ø2-1/4 po OD) | A004618 |
| 11°. | Cover Plate/Cubierta/Applique | A007059 |
| 12. | Gasket/Empaque/Joint | A011053NF |
| 13. | Hex Wrench (H2.5*19mm L*53mm L)/
Llave hexagonal (H2.5*19mm L*53mm L)/
Clé hexagonale (H2.5 * 19 mm L * 53 mm L) | A031000 |
| 14°. | Stopper Assembly/Ensamblaje de parador/Assemblage de bouchon | A663121 |
| 15. | Washer and Nut/Tuerca y arandela/Écrou et rondelle | A663122 |
| 16. | Pop-up Body/Desagüe levadizo y tubo de desagüe/
Vidange mécanique et tuyau de queue | A605222 |
| 17°. | Lift Rod/Varilla de elevación/Tige de levage | A025412 |
| 18. | Lift Rod Strap/Varilla levadiza/Sangle de tige de levage | A603509 |
| 19. | Washer (Outer)/Arandela (Externo)/Rondelle (Externe) | A200009 |
| 20. | Ball Nut/Tuerca asiento glóbulo/Écrou de pivot | A009063 |
| 21. | Spring Clip/Pinza sujetadora/Pince | A120110 |
| 22. | Ball Rod (6-5/16"L)/Varilla glóbulo (6-5/16 pulg. L)/
Levier à rotule (6-5/16 po L) | A026005 |
| 23. | Washer (Inter)/Arandela (Interno)/Rondelle (Intérieur) | A200109 |

Need Help? Please call our toll-free Customer service line at **1-888-328-2383** or **WWW.DANZE.COM** for additional assistance or service.

Requiere asistencia? Favor llamar a nuestro servicio a clientes sin costo al **1-888-328-2383** o **WWW.DANZE.COM** para asistencia adicional o servicio.

Besoin d'aide? Veuillez communiquer avec notre service à la clientèle au numéro sans frais **1-888-328-2383** ou **WWW.DANZE.COM** pour obtenir du

service ou de l'aide additionnels.