

Homeowners Guide

Lighted Rain Panel

K-8034

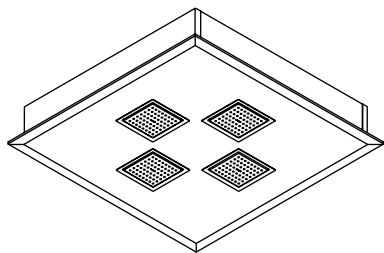

K-8038

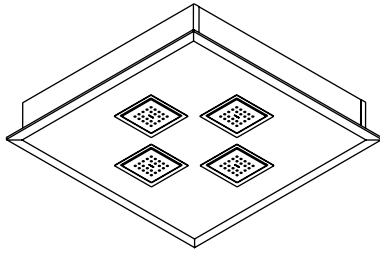

M product numbers are for Mexico (i.e. K-12345**M**)
Los números de productos seguidos de
M corresponden a México (Ej.
K-12345**M**)
Français, page "Français-1"
Español, página "Español-1"

THE BOLD LOOK
OF **KOHLER**®

1078520-5-A

IMPORTANT INSTRUCTIONS



WARNING: When using electrical products, basic precautions should always be followed, including the following:



DANGER: Risk of electric shock. Connect only to circuits protected by a Ground-Fault Circuit-Interrupter (GFCI) or Residual Current Device (RCD).



WARNING: Risk of electric shock. Disconnect power before servicing.



CAUTION: Risk of electric shock or product damage. Make sure the power cord is unplugged before removing the PDS access cover.

NOTICE: Provide generous, unrestricted service access to the Power Data Supply (PDS). Provide access for servicing.

Specifications

Shower Installation Application	Ceiling-mount only
Ambient Temperature	Max 104°F (40°C)
Maximum Relative Humidity	95% non-condensing
Power Data Supply (PDS)	100-240 VAC, 50-60 Hz, 1.7 A
PDS Power Cable Length	3 ft (0.91 m)
Chroma Data Cable Length	30 ft (9.14 m)
Chroma Power Cable Length	30 ft (9.14 m)

Thank You For Choosing Kohler Company

Thank you for choosing Kohler Company. Your Kohler Company product reflects the true passion for design, craftsmanship, artistry, and innovation Kohler Company stands for. We are confident its dependability and beauty will surpass your highest expectations, satisfying you for years to come.

All information in this guide is based upon the latest product information available at the time of publication. At Kohler Company, we strive to fulfill our mission of improving the level of gracious living for each person who is touched by our products and services. We reserve the right to make changes in product characteristics, packaging, or availability at any time without notice.

Thank You For Choosing Kohler Company (cont.)

Please take a few minutes to review this guide. Pay special attention to the care and cleaning instructions.

Care and Cleaning

For best results, keep the following in mind when caring for your KOHLER product:

- Use a mild detergent such as liquid dishwashing soap and warm water for cleaning. Do not use abrasive cleaners that may scratch or dull the surface.
- Carefully read the cleaner product label to ensure the cleaner is safe for use on the material.
- Always test your cleaning solution on an inconspicuous area before applying to the entire surface.
- Do not allow cleaners to sit or soak on the surface.
- Wipe surfaces clean and rinse completely with water immediately after cleaner application. Rinse and dry any overspray that lands on nearby surfaces.
- Use a soft, dampened sponge or cloth. Never use an abrasive material such as a brush or scouring pad to clean surfaces.

For detailed cleaning information and products to consider, visit www.kohler.com/clean. To order Care & Cleaning information, call 1-800-456-4537 and press 1 for Kohler Products and then 3 for Literature.

Limited Five-Year Warranty

Kohler Co. warrants that its electronic faucets, valves, controls, and accessories will be free of defects in material and workmanship during normal residential use for five years from the date the product is installed. This warranty applies only to electronic faucets, valves, controls, and accessories installed in the United States of America, Canada, and Mexico.

If a defect is found in normal residential use, Kohler Co. will, at its election, repair, provide a replacement part or product, or make appropriate adjustment. Damage caused by accident, misuse, or abuse is not covered by this warranty. Improper care and cleaning will void the warranty*. Proof of purchase (original sales receipt) must be provided to Kohler Co. with all warranty claims. Kohler Co. is not

Limited Five-Year Warranty (cont.)

responsible for labor charges, installation, or other incidental or consequential costs other than those noted above. In no event shall the liability of Kohler Co. exceed the purchase price of the faucet, valve, control, or accessory.

If the electronic faucets, valves, controls, or accessories are used commercially or are installed outside of North America, Kohler Co. warrants that the faucet, valve, control, or accessory will be free from defects in material and workmanship for one (1) year from the date the product is installed, with all other terms of this warranty applying except duration.

If you believe that you have a warranty claim, contact your Home Center, Dealer, Plumbing Contractor or E-tailer. Please be sure to provide all pertinent information regarding your claim, including a complete description of the problem, the product, model number, the date the product was purchased, from whom the product was purchased and the installation date. Also include your original invoice. For other information, or to obtain the name and address of the service and repair facility nearest you, write Kohler Co., Attn: PNA Customer Service, Kohler, Wisconsin 53044 U.S.A. or call 1-800-4-KOHLER from within the USA, 1-800-964-5590 from within Canada, and 001-877-680-1310 from within Mexico.

The foregoing warranties are in lieu of all other warranties, express or implied, including but not limited to the implied warranties of merchantability and fitness for a particular purpose.

Kohler Co. and/or seller disclaim any liability for special, incidental or consequential damages. Some states/provinces do not allow limitations of how long an implied warranty lasts or the exclusion or limitation of such damages, so these limitations and exclusions may not apply to you. This warranty gives the consumer specific legal rights. You may also have other rights that vary from state/province to state/province. This warranty is to the original consumer purchaser only, and excludes product damage due to installation error, product abuse, or product misuse, whether performed by a contractor, service company, or the consumer.

This is Kohler Co.'s exclusive written warranty.

***Never use cleaners containing abrasive cleansers, ammonia, bleach, acids, waxes, alcohol, solvents or other products not recommended for chrome. This will void the warranty.**

One-Year Warranty

KOHLER CO.

It is recommended that at the time of purchase, you verify that all accessories and components are complete in this package.

This Kohler product is warranted to be free of defects in material and workmanship for one (1) year from the date of purchase as shown on the invoice or receipt.

1. Kohler Co. will only service its commercialized products through its authorized distributors.
2. To obtain warranty service, please present the invoice and corresponding warranty.
3. Through its authorized distributors, Kohler Co. promises to repair the defective product or provide a new replacement or an equivalent model (in those cases that the model has been discontinued) when the product is beyond repair, without any charge to the consumer.
4. The time of repair will not exceed six (6) weeks commencing on the date the product is received.
5. It is recommended that the consumer save the invoice or receipt as additional protection, as it may substitute the warranty in the case that there is a discrepancy in the validity of the warranty.

EXCEPTIONS AND RESTRICTIONS

The Warranty will not be valid in the following cases:

1. When the product is not operated in accordance with the instructions concerning use and operation set forth in the owner's manual or installation instructions, and when the recommendations and warnings included are not observed.
2. When the product has been modified or dismantled partially or totally; or has been used in a negligent fashion and as a consequence has suffered damages attributable to the consumer, individual, or hardware not authorized by Kohler Co.
3. This warranty does not cover the damages as a result of disaster such as fire or acts of God, including flooding, earthquake, or electric storms, etc. To obtain a list of distributors in your area where you can exercise your rights under this warranty, please call 001-877-680-1310.

KOHLER CO., KOHLER, WI 53044 U.S.A.

IMPORTER:

INTERNACIONAL DE CERÁMICA, S.A.B. DE C.V.

One-Year Warranty (cont.)

AV. CARLOS PACHECO NO. 7200
CHIHUAHUA, CHIH., MEXICO C.P. 31060
TEL: 52 (14) 29-11-11

Troubleshooting

This troubleshooting guide is for general aid only. For service and installation issues or concerns, call 1-800-4-KOHLER.

Troubleshooting Table

Symptoms	Probable Cause	Recommended Action
1. Rainshower does not light.	<p>A. No power to PDS.</p> <p>B. No power to media module.</p> <p>C. Cable connections to media module are loose or damaged.</p> <p>D. PDS fuse is blown.</p> <p>E. Media module is not assigning an address to the PDS.</p> <p>F. PDS failure.</p>	<p>A. Unplug the PDS and remove the access cover. Plug the PDS into the outlet. If the LED light is not lit, check power to outlet.</p> <p>B. Verify media module is plugged in. Check power to the outlet.</p> <p>C. Check cables and connections, replace cables if necessary.</p> <p>D. Replace the fuse.</p> <p>E. Contact a Kohler Authorized Service Representative.</p> <p>F. Contact a Kohler Authorized Service Representative.</p>
2. Cannot remove cables from PDS box.	<p>A. Cables are twisting when unthreading strain relief connections.</p>	<p>A. Unthread strain relief cap only and separate rubber stopper from body. Body will be free to unthread from PDS box.</p>

Troubleshooting (cont.)

Troubleshooting Table

Symptoms	Probable Cause	Recommended Action
3. Water is leaking from around the sprayheads.	A. Nozzle membrane is not seated properly.	A. Remove finished sprayface and verify the nozzle membrane is completely seated in the groove in the sprayhead.

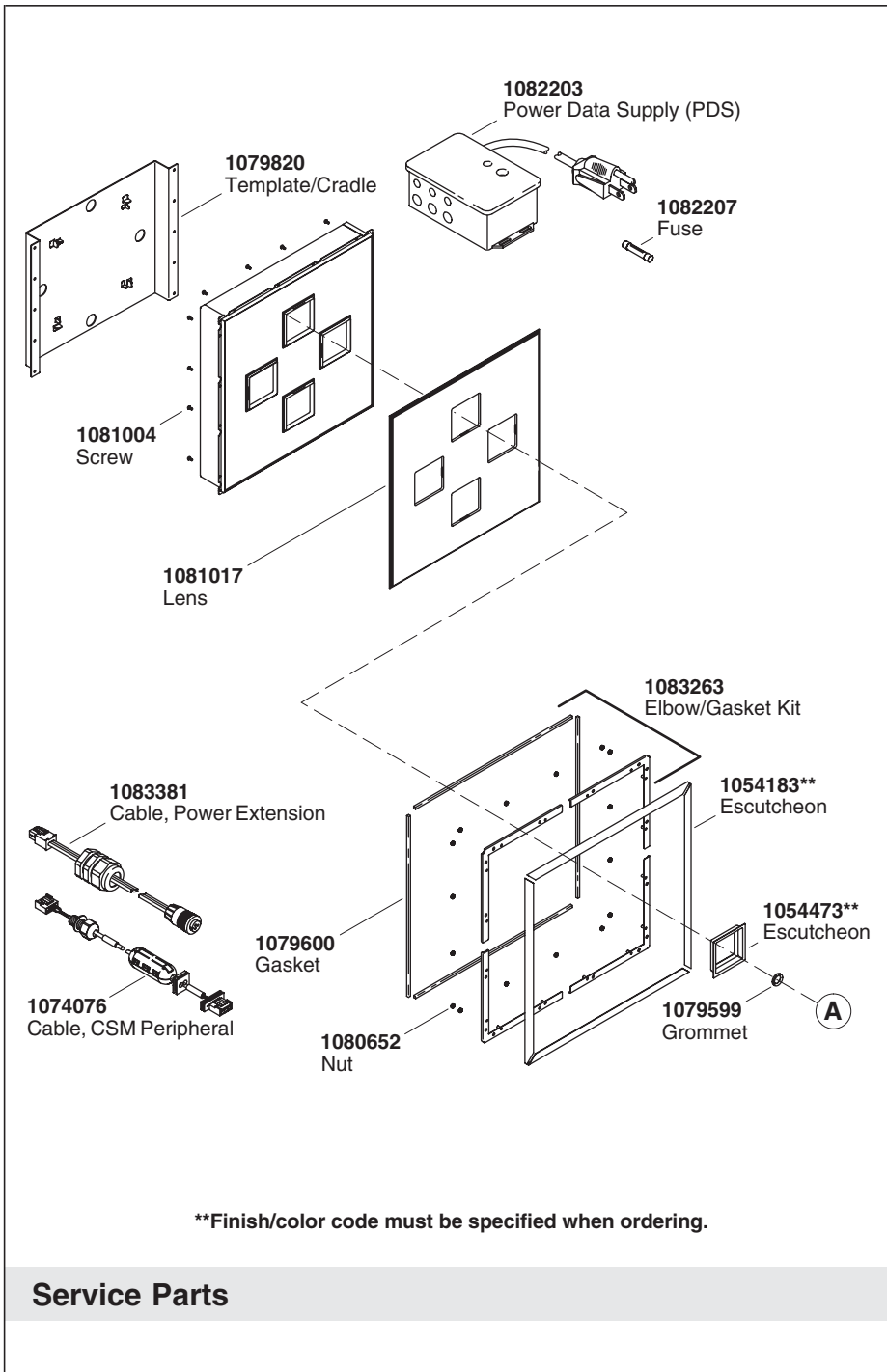

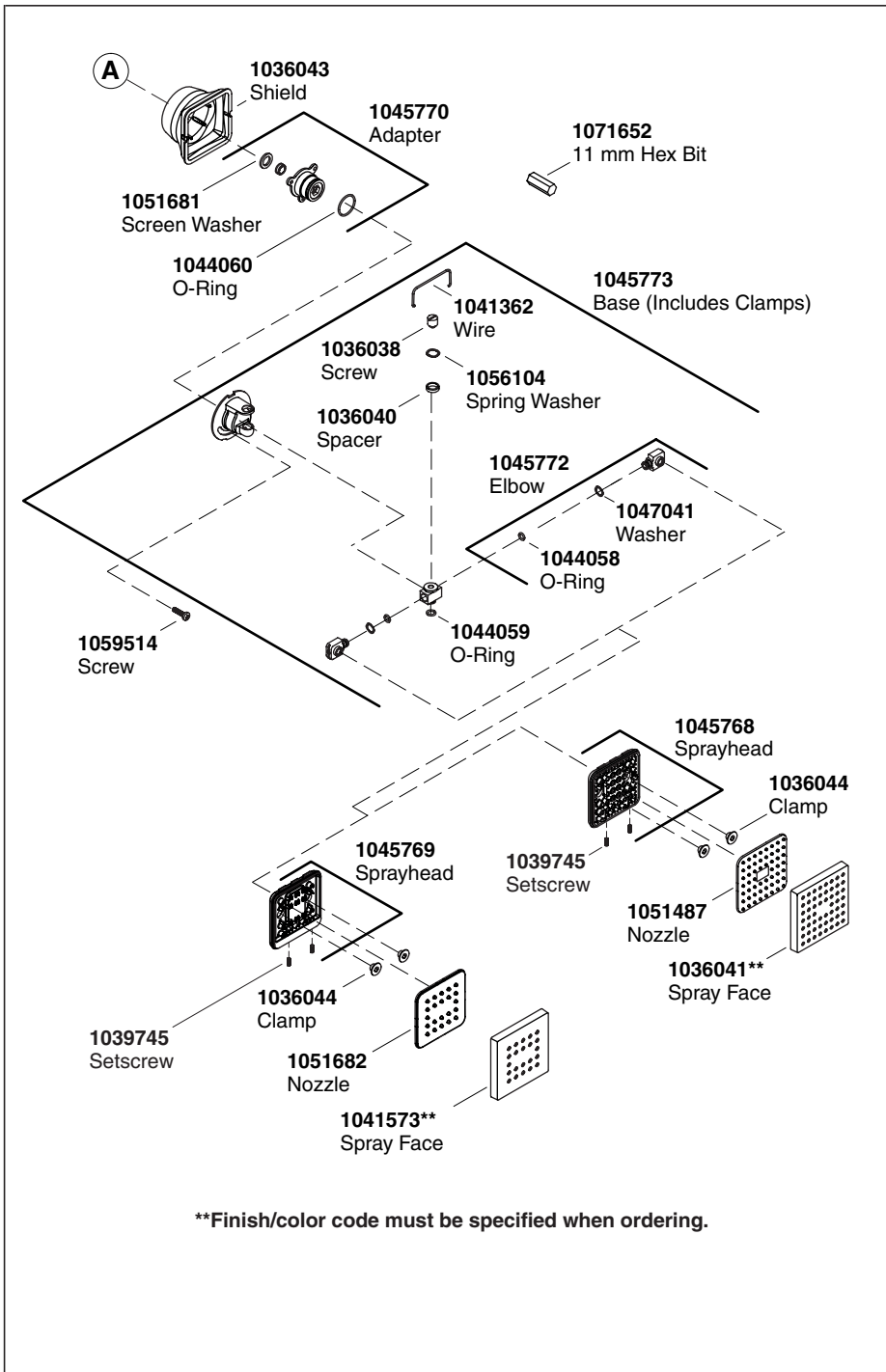

Guide du propriétaire

Panneau pluie illuminé

INSTRUCTIONS IMPORTANTES



AVERTISSEMENT : Lors de l'utilisation des produits électriques, des précautions de base doivent toujours être observées, incluant ce qui suit:



DANGER : Risque d'électrocution. Connecter uniquement à des circuits protégés par un disjoncteur différentiel (GFCI) ou un appareil de courant résiduel (RCD).



AVERTISSEMENT : Risque d'électrocution. Débrancher l'alimentation avant de procéder à l'entretien.



ATTENTION : Risque de choc électrique ou d'endommagement du produit. S'assurer que le cordon d'alimentation est débranché avant de retirer le couvercle d'accès de l'alimentation données (PDS).

AVIS : Fournir un large accès non restreint pour l'entretien de l'alimentation données (PDS). Fournir un accès pour l'entretien.

Spécifications

Application d'installation de douche	Montage au plafond uniquement
Température ambiante	104°F (40°C) max.
Humidité relative maximum	95% sans condensation
Alimentation données (PDS)	100-240 Vca, 50-60 Hz, 1,7 A
Longueur du câble d'alimentation données (PDS).	3 ft (0,91 m)
Longueur du câble de données chroma	30 ft (9,14 m)
Longueur du câble d'alimentation chroma	30 ft (9,14 m)

Merci d'avoir choisi Kohler Company

Merci d'avoir choisi Kohler Company. Votre produit Kohler Company reflète la véritable passion du design, de l'artisanat, de l'art et de l'innovation représentant Kohler Company. Nous sommes confiants que sa fiabilité et beauté surpasseront vos exigences les plus élevées, vous satisfaisant pendant les années à venir.

Toute information contenue dans ce guide est basée sur l'information la plus récente du produit disponible au moment de la publication. Chez Kohler Company, nous aspirons à remplir notre mission consistant à améliorer le niveau de vie de chaque individu en contact avec nos produits et services. Nous nous réservons le droit d'apporter des modifications aux caractéristiques, conditionnements et disponibilités des produits à tout moment et sans préavis.

Prendre quelques minutes pour étudier ce guide. Prêter une attention toute particulière aux instructions d'entretien et de nettoyage.

Entretien et nettoyage

Pour de meilleurs résultats, prendre ce qui suit en considération lors de l'entretien de votre produit KOHLER:

- Utiliser un détergent doux tel que du liquide pour vaisselle et de l'eau chaude pour nettoyer. Ne pas utiliser de nettoyeurs abrasifs car ils pourraient rayer ou abîmer la surface.
- Lire attentivement l'étiquette du produit de nettoyage pour vérifier qu'il peut être utilisé en toute sécurité sur le matériau.
- Toujours tester la solution de nettoyage sur une surface la moins évidente avant de l'appliquer sur la totalité de la surface.
- Ne pas permettre aux nettoyeurs de reposer sur la surface.
- Essuyer les surfaces et rincer complètement avec de l'eau immédiatement après l'application du nettoyeur. Rincer et sécher toute éclaboussure sur les surfaces avoisinantes.
- Utiliser une éponge ou un chiffon doux et humide. Ne jamais utiliser de matériau abrasif tel qu'une brosse ou une éponge à récurer pour nettoyer les surfaces.

Pour des informations détaillées concernant le nettoyage et les produits à considérer, visiter www.kohler.com/clean. Pour commander des informations d'entretien et de nettoyage, composer le 1-800-456-4537 puis presser 1 pour les produits Kohler et 3 pour la documentation.

Garantie limitée de cinq ans

Kohler Co. garantit que les robinets électroniques, valves, commandes et accessoires sont exempts de tout défaut de matériel et de fabrication pour une durée de cinq ans pour une utilisation résidentielle à partir de la date d'installation du produit. Cette garantie s'applique uniquement aux robinets électroniques, valves, commandes et accessoires installés aux États-Unis d'Amérique, au Canada et au Mexique.

Si un défaut est décelé lors d'une utilisation résidentielle, Kohler Co. décidera à son choix, de réparer, de remplacer ou d'effectuer les réglages appropriés. Cette garantie ne couvre pas les dommages causés par un accident, une mauvaise utilisation ou un mauvais traitement. Un entretien et un nettoyage inappropriés annuleront la garantie*. Une preuve d'achat (ticket de caisse original) doit être présentée à Kohler Co. avec tous les recours en garantie. Kohler Co. n'est pas responsable des coûts de main-d'oeuvre, d'installation et des autres frais accessoires et indirects autres que ceux cités ci-dessus. La responsabilité de Kohler Co. n'excédera en aucun cas le prix d'achat du robinet, de la valve, de la commande ou de l'accessoire.

Si les robinets électroniques, les valves, les commandes ou les accessoires sont utilisés commercialement ou bien installés hors d'Amérique du Nord, Kohler Co. garantit le robinet, la valve, la commande ou l'accessoire contre tout défaut matériel et de fabrication pour un (1) à partir de la date d'installation, avec tous les autres termes de cette garantie en vigueur excepté la durée.

Pour obtenir une indemnisation en vertu de cette garantie, contacter le concessionnaire, l'entrepreneur plombier, le centre de rénovation ou le revendeur par internet. Fournir tous les renseignements pertinents à la réclamation, y compris une description complète du problème, le produit, le numéro du modèle, la date et le lieu d'achat, ainsi que la date d'installation. Inclure également l'original de la facture. Pour plus de renseignements ou pour demander les coordonnées du centre de réparation le plus proche, écrire à Kohler Co., à l'attention de: PNA Customer Service, Kohler, Wisconsin 53044 U.S.A., ou composer le 1-800-4KOHLER à partir des É.U., le 1-800-964-5590 à partir du Canada et le 001-877-680-1310 à partir du Mexique.

Les garanties données ci-dessus remplacent toutes les autres garanties, expresse ou tacite, notamment celles de qualité marchande et d'aptitude à un emploi particulier.

Kohler Co. et/ou le vendeur déclinent toute responsabilité contre tous dommages particuliers, accidentels ou consécutifs. Certains états/provinces ne permettant pas de limitations de durée ou l'exclusion ou la limitation de tels dommages, les limitations ou

Garantie limitée de cinq ans (cont.)

exclusions ci-dessus peuvent ne pas s'appliquer dans votre cas. La présente garantie accorde au consommateur des droits particuliers. Vous pouvez également avoir d'autres droits qui varient d'un état ou d'une province à l'autre. Cette garantie est accordée uniquement à l'acheteur initial et exclut tous dommages imputables à une installation erronée, une utilisation abusive ou une mauvaise utilisation du produit, qu'ils soient effectués par un entrepreneur, une société de services ou le consommateur.

Ceci constitue la garantie écrite exclusive de Kohler Co.

****Ne jamais utiliser de nettoyants contenant des agents abrasifs, de l'ammoniaque, de l'eau de Javel, des acides, des cires, de l'alcool, des solvants ou d'autres produits non recommandés pour le chrome. Ceci annulerait la garantie.**

Dépannage

Ce guide de dépannage est seulement destiné à une aide générale. Pour des problèmes ou questions concernant le dépannage et l'installation, composer le 1-800-4-KOHLER.

Tableau de dépannage

Symptômes	Cause probable	Action recommandée
1. La douche pluie ne s'allume pas.	<p>A. Pas de courant vers l'alimentation données (PDS).</p> <p>B. Pas d'alimentation au module média.</p> <p>C. Les connexions de câble vers le module média sont desserrées ou endommagées.</p>	<p>A. Débrancher l'alimentation données (PDS) et retirer le couvercle d'accès. Brancher l'alimentation données (PDS) dans la prise. Si le voyant DEL ne s'allume pas, vérifier l'alimentation à la prise.</p> <p>B. Vérifier que le module média est branché. Vérifier l'alimentation à la prise.</p> <p>C. Vérifier les câbles et les connexions et remplacer les câbles si nécessaire.</p>

Dépannage (cont.)

Tableau de dépannage

Symptômes	Cause probable	Action recommandée
	<p>D. Le fusible de l'alimentation données (PDS) est grillé.</p> <p>E. Le module média n'assigne pas d'adresse à l'alimentation données (PDS).</p> <p>F. Défaillance de l'alimentation données (PDS).</p>	<p>D. Remplacer le fusible.</p> <p>E. Contacter un technicien autorisé de Kohler.</p> <p>F. Contacter un technicien autorisé de Kohler.</p>
<p>2. Impossible de retirer les câbles du boîtier d'alimentation données (PDS).</p>	<p>A. Les câbles se tordent lorsque les connexions de protection sont détachées.</p>	<p>A. Ne détacher que le capuchon de protection et séparer le bouchon en caoutchouc du corps. Le corps peut ensuite être facilement retiré du boîtier d'alimentation données (PDS).</p>
<p>3. De l'eau fuit autour des têtes de pulvérisation.</p>	<p>A. La membrane de la buse est mal installée.</p>	<p>A. Retirer la face de pulvérisation finie et vérifier que la membrane de la buse est bien installée dans la rainure de la tête de pulvérisation.</p>

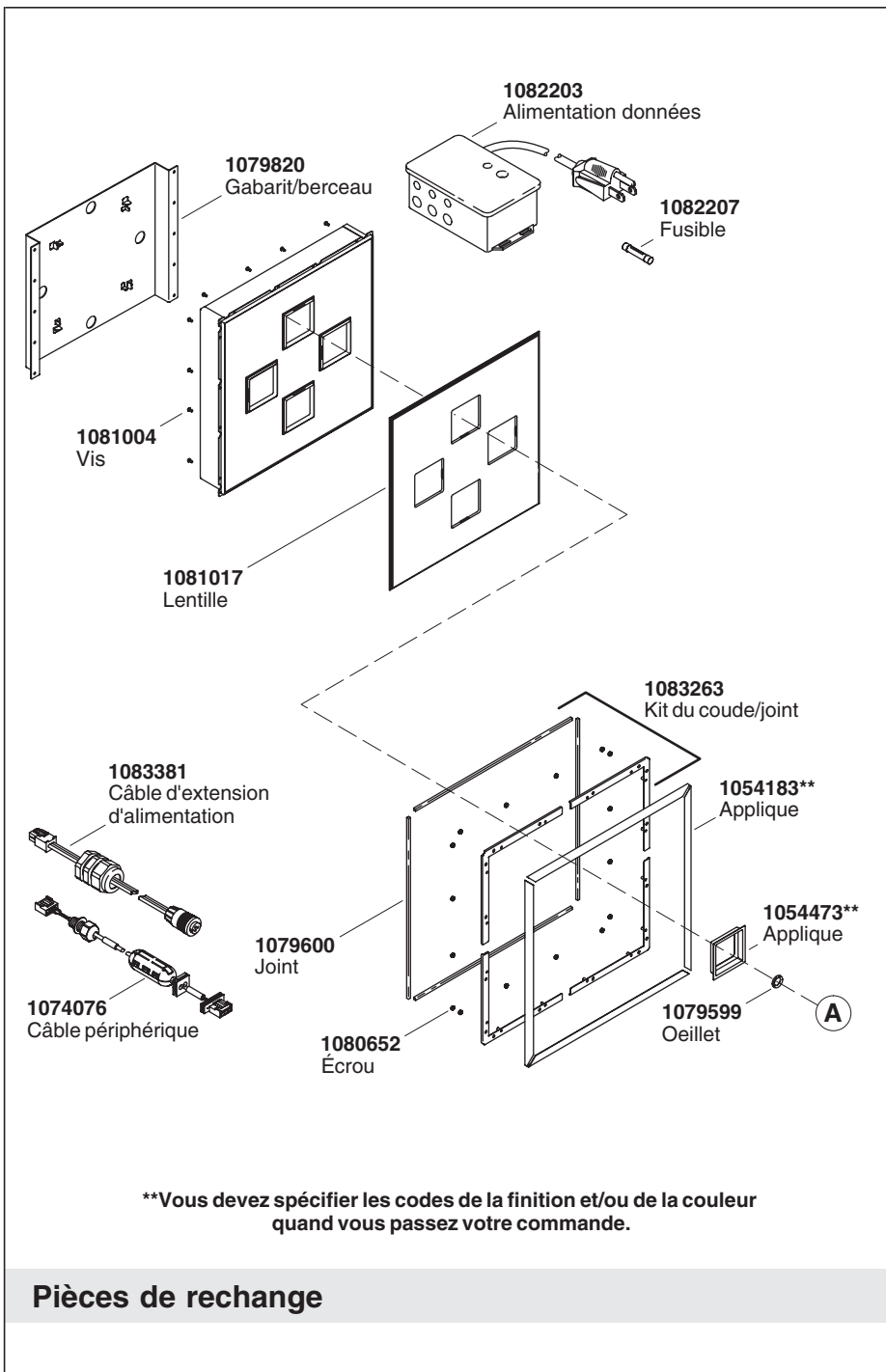

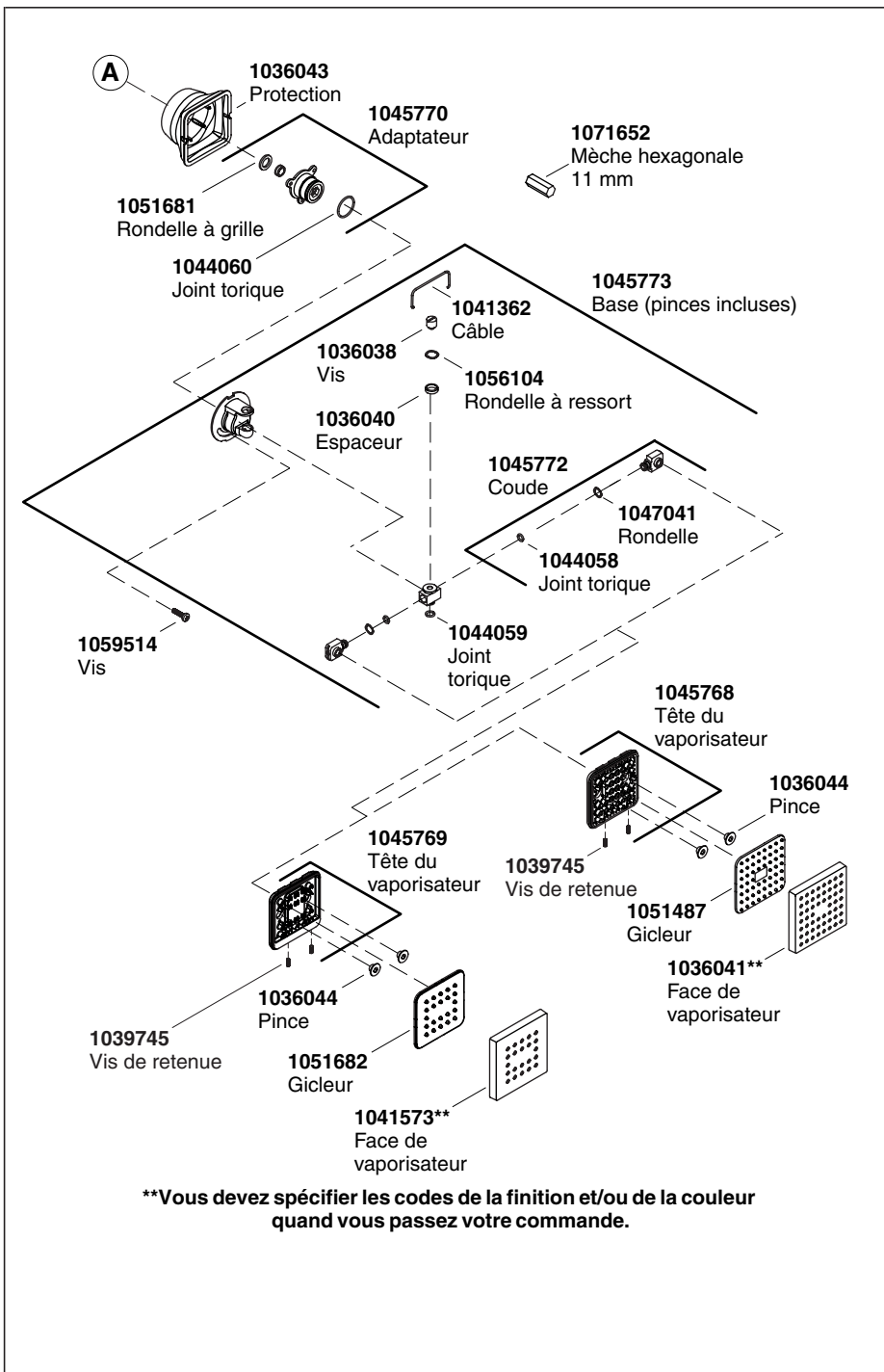

Guía del usuario

Panel de lluvia iluminado

INSTRUCCIONES IMPORTANTES



ADVERTENCIA: Al usar aparatos eléctricos, siga siempre las precauciones básicas, incluyendo las siguientes:



PELIGRO: Riesgo de descarga eléctrica. Conecte sólo a circuitos protegidos con un interruptor de circuito con pérdida a tierra (GFCI) o dispositivo de corriente residual (RCD).



ADVERTENCIA: Riesgo de descarga eléctrica. Desconecte el suministro eléctrico antes de dar servicio.



PRECAUCIÓN: Riesgo de descarga eléctrica o de daños al producto. Verifique que el cable eléctrico esté desenchufado antes de retirar la tapa de acceso a la fuente eléctrica PDS.

AVISO: Provea bastante acceso, sin restricciones, para dar servicio a la fuente eléctrica de datos (PDS). Provea acceso para dar servicio.

Especificaciones

Aplicación de instalación de ducha	Sólo montaje al techo
Temperatura ambiental	Máx 104°F (40°C)
Humedad relativa máxima	95% sin condensación
Fuente de eléctrica de datos (PDS)	100-240 VCA, 50-60 Hz, 1.7 A
Longitud del cable eléctrico de la PDS	3 pies (0,91 m)
Longitud del cable de datos de cromo	30 pies (9.14 m)
Longitud del cable eléctrico de cromo	30 pies (9.14 m)

Gracias por elegir los productos Kohler

Gracias por elegir los productos Kohler. Su producto de Kohler Company refleja la verdadera pasión por el diseño, la mano de obra, la

Gracias por elegir los productos Kohler (cont.)

artesanía y la innovación que forman parte de Kohler Company. Estamos seguros que su confiabilidad y belleza excederán sus más altas expectativas, dándole satisfacción por años.

Toda la información que aparece en la guía está basada en la información más reciente disponible al momento de publicación. En Kohler Company, nos esforzamos por alcanzar nuestra misión de mejorar el nivel de vida de quienes disfrutan de nuestros productos y servicios. Nos reservamos el derecho de efectuar cambios en las características del producto, embalaje o disponibilidad en cualquier momento, sin previo aviso.

Dedique unos minutos para leer esta guía. Preste especial atención a las instrucciones de cuidado y limpieza.

Cuidado y limpieza

Para obtener los mejores resultados, tenga presente lo siguiente al limpiar su producto KOHLER:

- Para la limpieza, utilice solamente un detergente suave como el jabón líquido para lavar platos y agua tibia. No utilice limpiadores abrasivos que puedan rayar u opacar la superficie.
- Lea atentamente la etiqueta del producto de limpieza para asegurar que no presente riesgos al usarse en el material.
- Siempre pruebe la solución de limpieza en un área oculta antes de aplicarla a toda la superficie.
- No deje por tiempo prolongado los limpiadores en la superficie.
- Limpie con un trapo y enjuague completa e inmediatamente con agua después de aplicar limpiadores. Enjuague y seque las superficies cercanas que se hayan rociado.
- Utilice una esponja o trapo suave y húmedo. Nunca utilice materiales abrasivos como cepillos o estropajos de tallar para limpiar las superficies.

Para obtener información detallada de limpieza y los limpiadores a considerar, visite www.kohler.com/clean. Para solicitar información sobre el cuidado y la limpieza, llame al 1-800-456-4537 y presione 1 para productos Kohler y luego 3 para documentos.

Garantía limitada de cinco años

Kohler Co. garantiza que la grifería electrónica, válvulas, controles y accesorios estarán libres de defectos de material y mano de obra durante el uso normal residencial, por un periodo de cinco años a partir de la fecha de instalación del producto. Esta garantía aplica sólo a las griferías electrónicas, válvulas, controles y accesorios instalados en los Estados Unidos de América, Canadá y México.

Si el producto presenta defectos durante el uso residencial normal, Kohler Co., a su criterio, reparará, proveerá el repuesto o el producto, o realizará los ajustes pertinentes. Los daños causados por accidentes, uso indebido o abuso no están cubiertos en la presente garantía. El cuidado y la limpieza indebidos anularán la garantía*. Al presentar las reclamaciones de garantía a Kohler Co., es necesario incluir la prueba de compra (recibo original). Kohler Co. no se hace responsable por los gastos de mano de obra, instalación u otros gastos indirectos, incidentales o emergentes, aparte de los mencionados más arriba. En ningún caso la responsabilidad de Kohler Co. excederá el precio de compra de la grifería, válvula, control o accesorio.

En caso de que la grifería electrónica, válvulas, controles o accesorios se utilicen comercialmente o se instalen fuera del territorio de Norteamérica, Kohler Co. garantiza que la grifería, válvula, control o accesorio estará libre de defectos de material y mano de obra por un (1) año, a partir de la fecha de instalación, estando en efecto todas las demás condiciones de la presente garantía, excepto la duración.

Si usted considera que tiene una reclamación en virtud de la presente garantía, comuníquese con su distribuidor, contratista de plomería o distribuidor a través de Internet. Por favor, asegúrese de proporcionar toda la información pertinente a su reclamación, incluyendo una descripción completa del problema, producto, número de modelo, fecha y lugar de compra del producto, así como la fecha de instalación. También incluya el recibo de compra original. Para mayor información, o para obtener el nombre y la dirección del lugar de servicio y reparación más cercano a usted, escriba a Kohler Co., Attn: PNA Customer Service, Kohler, Wisconsin 53044, USA, o llame al 1-800-4-KOHLER desde los Estados Unidos, al 1-800-964-5590 desde Canadá, o al 001-877-680-1310 desde México.

Las garantías anteriormente mencionadas sustituyen todas las demás garantías, expresas o implícitas, incluyendo, entre otras, las garantías implícitas de comercialización e idoneidad para un propósito en particular.

Kohler Co. y/o el vendedor no se hacen responsables por concepto de daños particulares, incidentales o indirectos. Algunos estados/provincias no permiten limitaciones en cuanto a la duración

Garantía limitada de cinco años (cont.)

de una garantía implícita o a la exclusión o limitación de tales daños, por lo que estas limitaciones y exclusiones pueden no aplicar a su caso. La presente garantía otorga al consumidor ciertos derechos legales específicos. Además, usted puede tener otros derechos que varían de estado a estado y provincia a provincia. Esta garantía está destinada únicamente para el comprador consumidor original y excluye todo daño al producto como resultado de errores de instalación, abuso del producto o uso indebido del mismo, bien sea por parte de un contratista, compañía de servicios o el consumidor mismo.

El presente documento constituye la garantía exclusiva por escrito de Kohler.

***Nunca utilice limpiadores que contengan limpiadores abrasivos, amoníaco, cloro (blanqueador), ácidos, ceras, alcohol, disolventes u otros productos no recomendados para el cromo. Esto anulará la garantía.**

Garantía de un año

KOHLER CO.

Al adquirir el producto, se recomienda verificar que todos los accesorios y componentes estén completos en la caja.

Kohler Co. garantiza que el material y la mano de obra de este producto están libres de defectos, por un (1) año, a partir de la fecha de compra que aparece en la factura o recibo.

1. Kohler Co. prestará servicio únicamente a los productos comercializados a través de sus distribuidores autorizados.
2. A fin de obtener el servicio de garantía, favor de presentar la factura de compra y la garantía correspondiente.
3. Kohler Co., a través de sus distribuidores autorizados, se compromete a reparar el producto defectuoso o a reemplazarlo por uno nuevo o equivalente (en caso de que el producto esté discontinuado) cuando no sea posible la reparación, sin ningún cargo al consumidor.
4. El tiempo de reparación no excederá de seis (6) semanas, a partir de la fecha de recepción del producto.
5. Se recomienda al consumidor que conserve el recibo o factura de compra como protección adicional, pues el mismo puede sustituir a la garantía, en caso de que exista discrepancia en cuanto a la validez de la misma.

Garantía de un año (cont.)

EXCEPCIONES Y RESTRICCIONES

La garantía no tendrá validez en los siguientes casos:

1. Cuando el producto no se haya utilizado conforme a las instrucciones de uso y funcionamiento incluidas en el manual del usuario o en las instrucciones de instalación y cuando no se hayan observado las recomendaciones y advertencias allí contenidas.
2. Cuando el producto se haya modificado o desmantelado parcial o totalmente; o manipulado de manera negligente y, como consecuencia, haya sufrido daños atribuibles al consumidor, persona o herrajes no autorizados por Kohler Co.
3. Esta garantía no cubre los daños que resulten como consecuencia de desastres naturales, tales como incendios o actos divinos, incluyendo inundaciones, tormentas eléctricas u otros. Para obtener una lista de distribuidores cerca de usted y así hacer valer sus derechos bajo esta garantía, llame al 001-877-680-1310.

KOHLER CO., KOHLER, WI 53044 U.S.A.

IMPORTADOR:

INTERNACIONAL DE CERÁMICA, S.A.B. DE C.V.

AV. CARLOS PACHECO NO. 7200

CHIHUAHUA, CHIH., MÉXICO C.P. 31060

TEL: 52 (14) 29-11-11

Procedimiento para resolver problemas

La tabla de problemas de reparación está diseñada únicamente como ayuda general. Para preguntas de servicio o instalación, llame al 1-800-4-KOHLER.

Procedimiento para resolver problemas (cont.)

Tabla para resolver problemas

Síntomas	Causa probable	Acción recomendada
1. La ducha de lluvia no se ilumina.	<p>A. La PDS no tiene alimentación eléctrica.</p> <p>B. El módulo de medios no tiene alimentación eléctrica.</p> <p>C. Las conexiones de cable al módulo de medios están flojas o dañadas.</p> <p>D. El fusible de la PDS está fundido.</p> <p>E. El módulo de medios no está asignando una dirección a la PDS.</p> <p>F. La PDS ha fallado.</p>	<p>A. Desenchufe la PDS y quite la tapa de acceso. Enchufe la PDS al tomacorriente. Si la luz del indicador LED no está encendida, verifique que haya alimentación eléctrica al tomacorrientes.</p> <p>B. Verifique que el módulo de medios esté enchufado. Verifique que haya alimentación eléctrica al tomacorrientes.</p> <p>C. Revise los cables y las conexiones, reemplace los cables si es necesario.</p> <p>D. Reemplace el fusible.</p> <p>E. Consulte a un representante autorizado de Kohler.</p> <p>F. Consulte a un representante autorizado de Kohler.</p>
2. No se pueden retirar los cables de la caja PDS.	<p>A. Los cables se tuercen al desenroscar las conexiones con alivio de tensión.</p>	<p>A. Desenrosque la tapa de alivio de tensión solamente y separe el obturador de goma del cuerpo. El cuerpo quedará libre para desenroscarlo de la caja PDS.</p>

Procedimiento para resolver problemas (cont.)

Tabla para resolver problemas

Síntomas	Causa probable	Acción recomendada
3. Hay una fuga de agua alrededor de las cabezas de rociador.	A. La membrana de la boquilla no está bien asentada.	A. Retire la placa exterior del rociador y verifique que la membrana de la boquilla esté completamente asentada en la ranura de la cabeza del rociador.

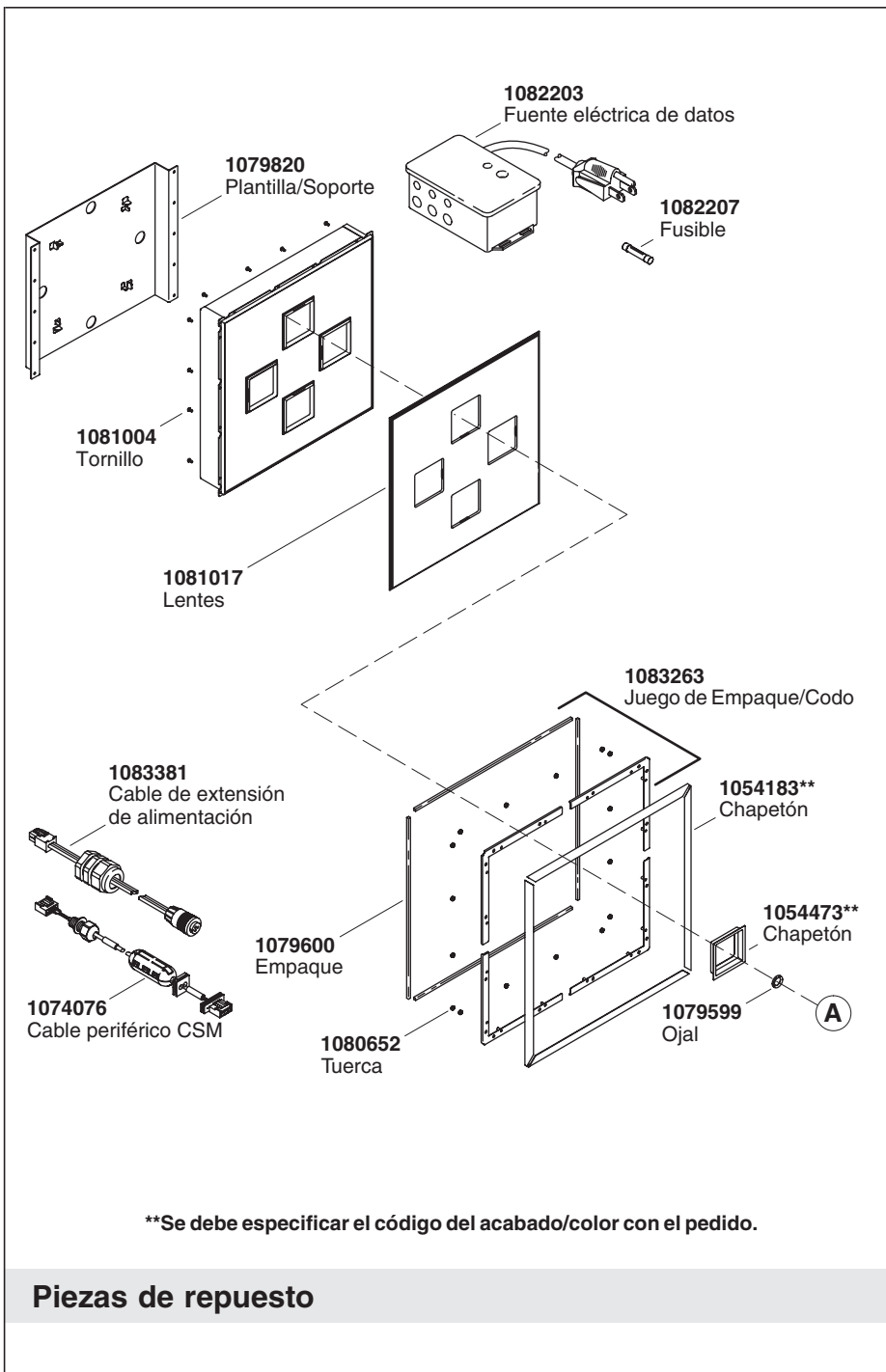

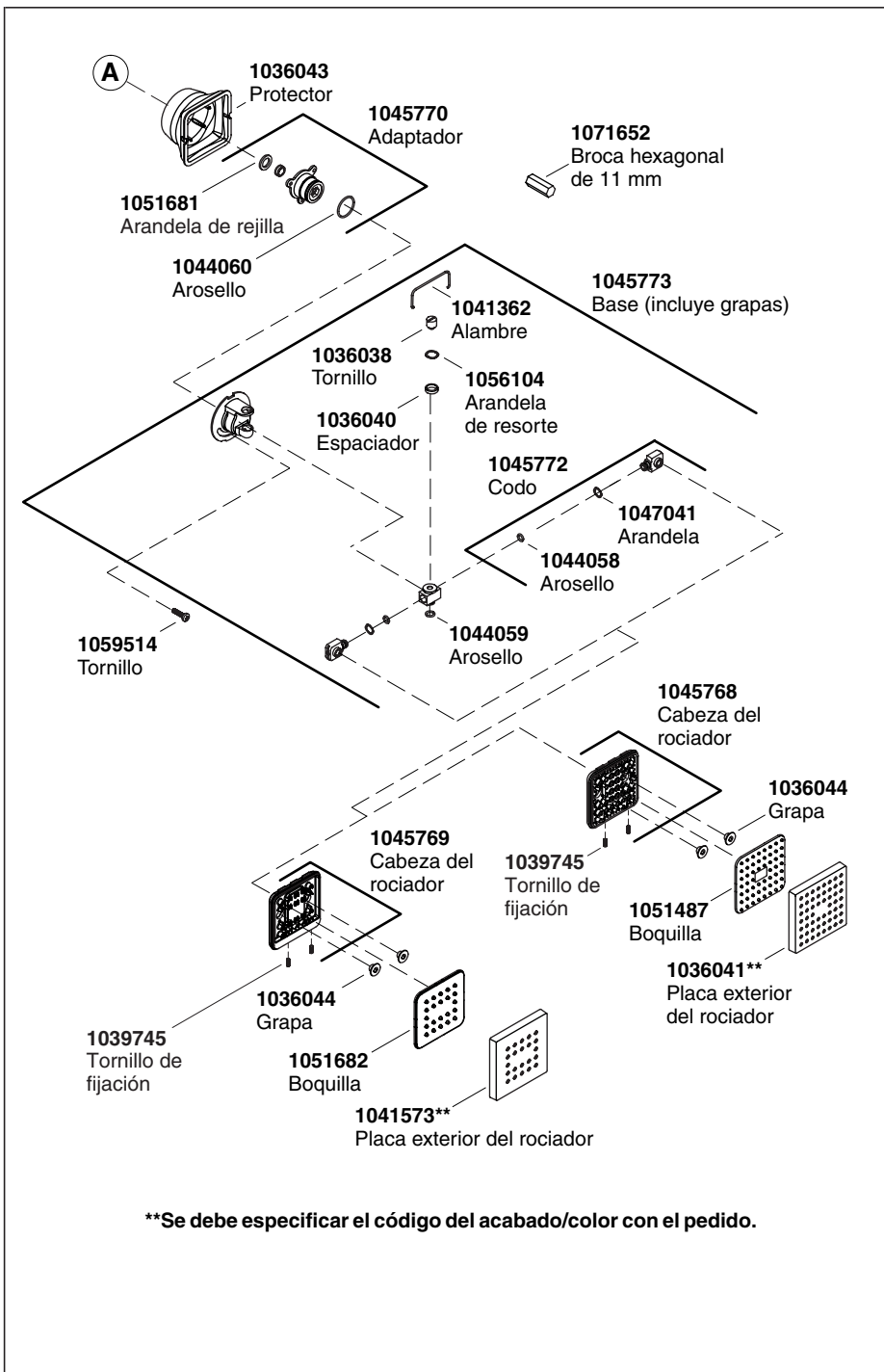

1078520-5-A

1078520-5-A

USA: 1-800-4-KOHLER
Canada: 1-800-964-5590
México: 001-877-680-1310

kohler.com

THE BOLD LOOK
OF **KOHLER**®

©2007 Kohler Co.

1078520-5-A